

Etiketten Applikatoren

Der AP550e etikettiert ohne Pause, überspringt Etiketten oder zeigt -SC-an, was muss ich tun?

Wenn dieser Fehler eintritt, heißt es in den meisten Fällen dass der Sensor bei der Einrichtung nicht richtig kalibriert worden ist.

Zunächst folgenden Hinweis :

Es ist wichtig, dass beim Einrichten der Etiketten sich **KEIN** Etikettmaterial am Sensor befindet - Hier darf nur Trägermaterial sein wie auf diesem Bild :

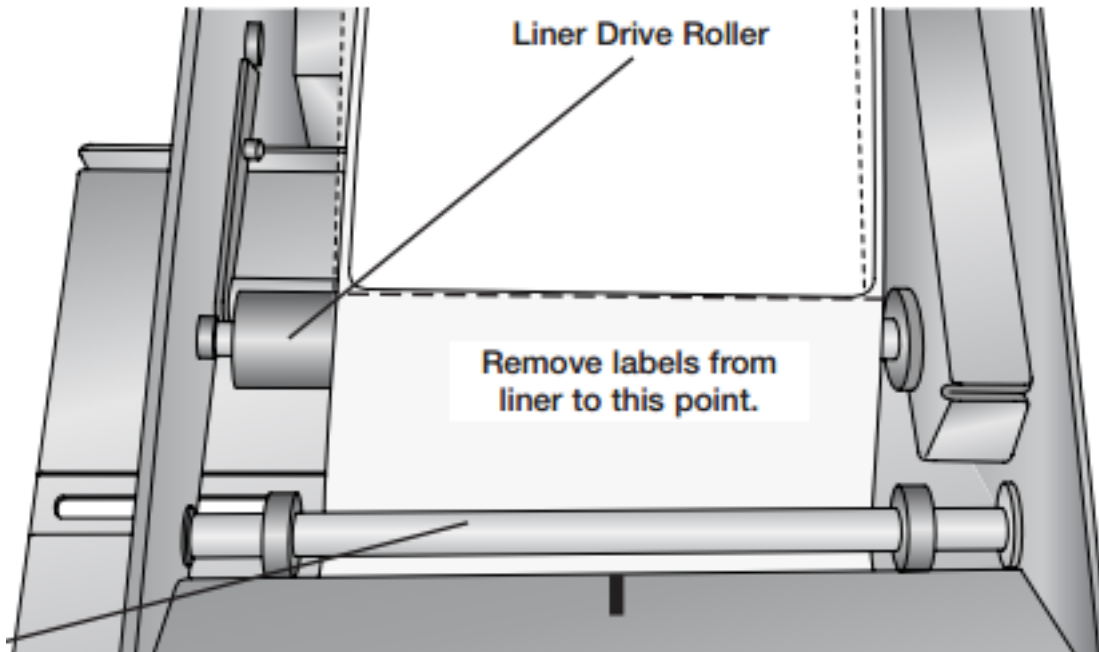

wenn Sie bei der Einrichtung an dem Punkt SC- gekommen sind, müssen Sie den Arm ganz nach unten drücken.

Die Etiketten werden dann bis zum ersten Etikett automatisch platziert und wenn am Display "0.00" erscheint, ist der Sensor nun richtig eingestellt.

Hier ein Video wie man den kompletten AP550 einstellt :

Falls Sie an einem AP550 interessiert sind, [hier](#) ein Link zu unserem Shop.

Eindeutige ID: #1276

Verfasser: SupportB

Letzte Änderung: 2016-11-07 16:05